

ESOTERIC

ESOTERIC

Grandioso M1X
Monoblock Amplifier



- 額定輸出：300W (8Ω) / 600W (4Ω) ● 頻率響應：5Hz~100kHz (+0dB、-3dB、8Ω) ● S/N 比：119dB (IHF-A) ● 總諧波失真：0.006% (1kHz、8Ω、300W) ● 兼容喇叭阻抗：4~16Ω ● 增益：28.5dB ● 阻尼係數：500 ● 輸入端子：ES-LINK Analog×1、RCA×1、XLR×1
- 電源供應：AC110V 50/60 Hz ● 消耗功率：400W (無訊號輸入：55W) ● 尺寸 (寬×高×深mm)：491×221×536mm (包含突起部分) ● 重量：62kg

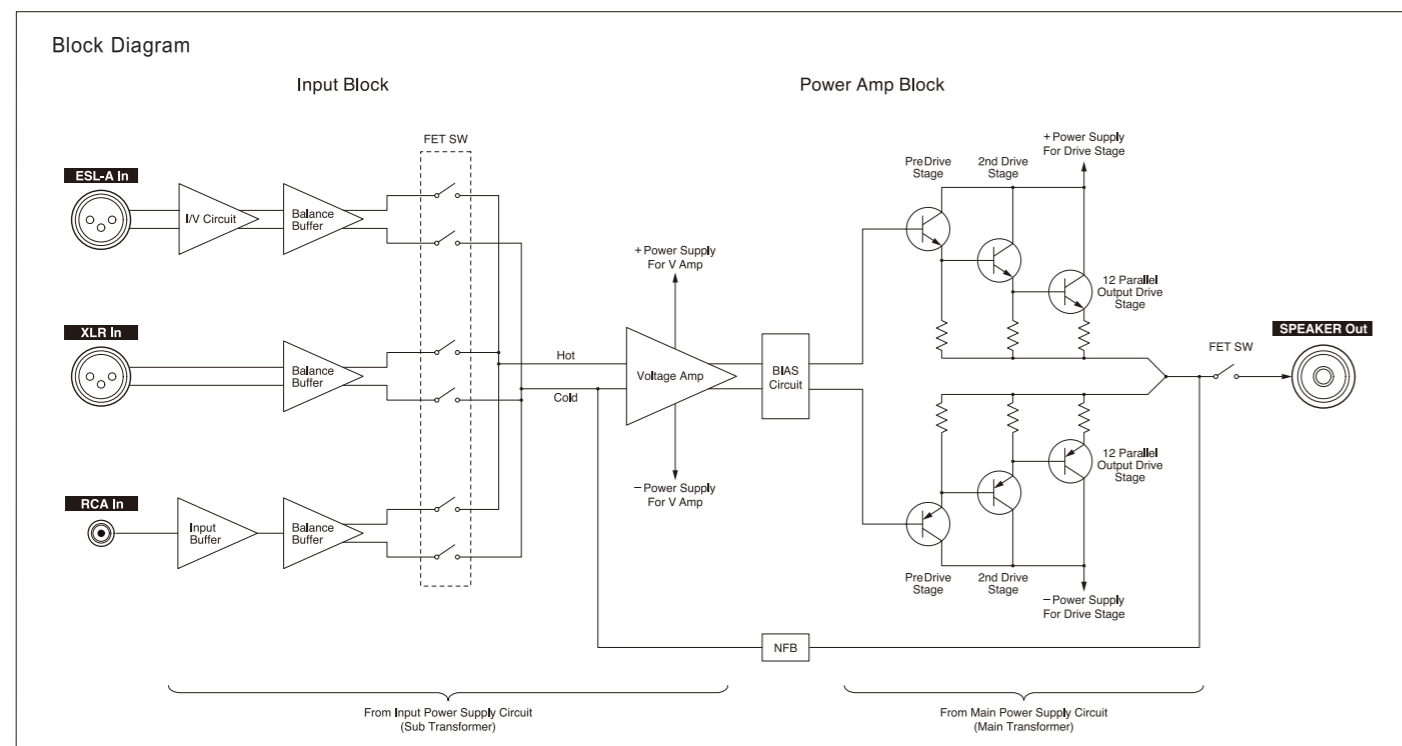

安全注意事項

- 為了要能夠正常與安全的使用，請於操作之前，詳讀「使用說明書」。
- 請勿設置於充滿水、蒸氣、濕氣、灰塵、油煙等場所，如此是引發火災、觸電、故障等事故的原因。

購入的時候，請務必確認「保證書」上的「購買日期、販賣店名」等記載內容，並且妥善保管。本公司的產品維修備料，在產品停產後的8年內皆持續供應。產品的規格與外觀的改變，不再另行預告與通知。由於攝影和印刷的關係，色澤與實際產品可能略有差距。ESOTERIC·ESOTERIC Grandioso是TEAC公司的註冊商標。

■ 本目錄的中文版權為勝旗，有關於本目錄內容之任何疑問，請與ESOTERIC經銷店聯繫。若尚有任何不足之處，請與本公司客服部門聯繫。

■ ESOTERIC 經銷店



總代理：勝旗電器貿易有限公司

〒103 台北市承德路三段277號10F ☎02-2597-4321 www.winkey-audio.com.tw





Master Amplification — A New Era

從肅穆的寂靜到湧現的熱情，將音樂的全貌描寫殆盡。

集結知識和技術，成為後級擴大機的新里程碑。

Grandioso M1X
Monoblock Amplifier

1018

這個數字是M1「X」版所採用的新規格零件總數。X版總共有1,554個零件，其中的1,018個零件還有電路的90%都是全新設計。M1X達到了前所未有的新里程碑。

Dynamic Soundscape

演奏一旦開始，音響的存在便消失，迎來聆聽體驗中最令人興奮的瞬間，釋放音樂的全部動態和龐大的規模感。M1標誌性的聲音，因為投入大量的資源，更新了驅動級和電源的部分，而賦予了音樂更多的個性和生命。

Ultimate Fidelity

ESOTERIC作為Hi-End品牌，一直走在音響研發的最前線。M1X跟前級C1X一起突破了前、後級之間訊號傳輸的傳真極限。ESOTERIC獨家的「ES-LINK Analog」電流傳輸方式能以極低的信號位準於前、後級之間傳輸，可說是理想的傳輸方式。

跟一般的電壓傳輸方式相比，因為能以大約100倍（最大值）的電流傳輸，所以不容易受到雜訊影響，也更能毫無保留地將音樂的能量送進後級。理論上來說，接駁線因為不受阻抗影響，所以從前級輸出的訊號和輸入後級的訊號可以保有極高的完整性。



Grandioso C1X
ラインステージ・プリアンプ



Grandioso M1X
モノブロック・パワーアンプ

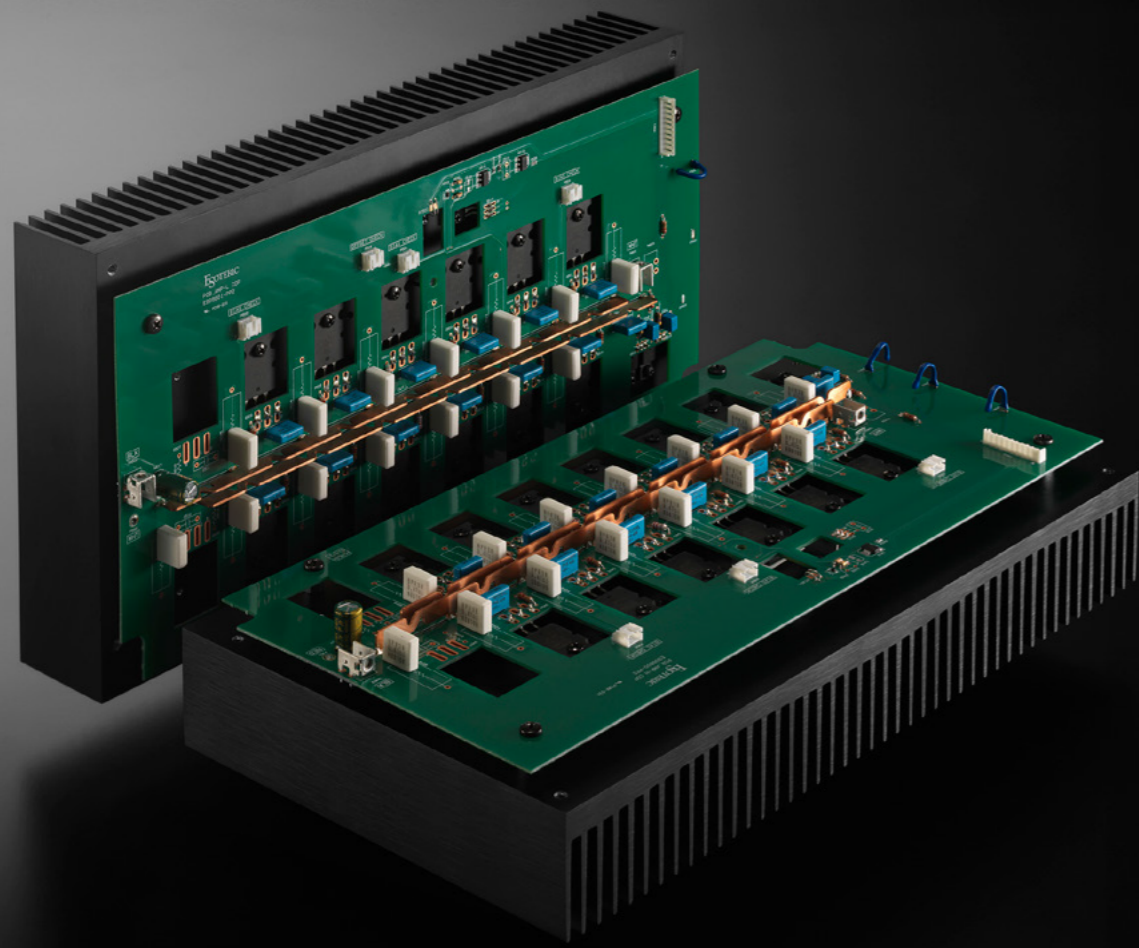

2,400W/1Ω

採用全新規格設計的驅動級不但尺寸加大150%，還將原本6組平行輸出強化成12組，讓M1X擁有300W/8Ω到2,400/1Ω*的傲人線性驅動能力，可以確實應對快速變化的負載電平，不必再煩惱喇叭搭配。不管是動態範圍廣闊的樂曲，還是原始母帶都能好好享受聲音表現。

※僅限於音樂訊號。

Infinite Power

M1X是全然不同的級別，它那驚人的驅動力是由占據內部60%、ESOTERIC史上最大的電源區塊所支持。主電源採用的3,000VA/19kg變壓器，因為加粗了捲線尺寸，所以進一步改善了整流能力。另外，因為採用ESOTERIC訂製的60,000μF大容量電容，也打造出了上乘的音色。

Resolution

M1X最厲害的地方在於，就算是滿編的管弦樂團，也能以高解析聽見各種樂器的細微音色差異。機內針對來自前級的微弱訊號，設置了電壓放大級（Pre Drive）的專用電源，所以能夠排除電壓變動大的驅動級影響，提高解析度。

Simplicity Is Excellence

看著M1X龐大的箱體，你可能會對裡頭的電路感到驚訝，因為電路意外地簡單。M1X澄淨的音質乃是孕育於先進工程的結晶，背後所仰賴的是「減法的美學」。



Harmonics

舉例來說，為了維持整體平衡和穩定性，驅動級的24組電晶體全都被控制在相同的溫度，然後相位補償電路也採用簡單的單極架構，讓最後階段能夠達成無線圈，在最少電路的哲學下，讓對音樂來說最重要卻也最容易損失的Harmonics(泛音)維持完整，並描繪出豐富的表現。

Into the Deep End

儘管M1X採用最少電路，但構成的零件卻是最多。其中採用的特厚印刷電路板、驅動級的巨大匯流排、極力排除接頭、尺寸極粗的線材，都讓人想到大型的飛機引擎。透過降低內部阻抗，就算是連接大口徑的低音單體，也能獲得足以達到低頻極限的驅動力。

Sonic Gradation

M1X不僅具有高功率機種獨有的大動態，還能在表現高潮和寂靜的過渡中纖細描繪出讓人驚訝的層次。新設計的平衡放大獨立在輸入系統接收信號，讓訊號傳輸到放大級為止都維持平衡狀態，以確保無雜訊。嚴選的高級零件，像是切換輸入的FET開關和為了C1X開發的IDM-01 (Integrated Discrete-Amplifier Module) 等等，都讓纖細的音色更為突出。

Mechanical Perfection

為了邁向「重現母帶原聲」這樣唯一的設計目標，M1X的箱體讓會影響到音質的任何振動都獲得最佳控制。就像跑車的機械工程一樣，把「剛」與「柔」的平衡推到極限，那流暢又乾淨的型態正述說了它的高度完美。

Rigidity/Flexibility

舉例來說，在必須具備剛性的箱體上使用大量鋁塊，其中為了澈底消除共振，面板以35mm的鋁塊車削而成，另外，為了獲得開放的聲音，頂板必須容許振動，所以採用半懸浮的架構，而避振腳座也為了減輕機械壓力，採用了提高音質的特殊構造。



Grandioso M1X
Monoblock Amplifier