

ESOTERIC

Network Audio Player

N-05



來到音樂再生的未來

全面的聲音品質，沒有任何妥協。

從1987年創立以來，這一直是Esoteric的核心理念。

現在，對完美的熱忱延伸到了最高品質的音樂串流，促使Esoteric研發全新的網路音頻播放器—讓聆聽者完全放鬆地享受音樂。

從DSD高解析母帶，到您置於CD櫃角落多年的熟悉老舊經典音樂，都可以在您舒適的聆聽位置上，由大型音樂資料庫隨即存取這些檔案。

投入了熱情與驕傲的先進科技，再加上精緻的工藝，成就了您可以全心信賴的極高品質。

讓N-05與您喜愛的音樂更加接近，帶領您更完整的投入與感受音樂。

向前邁進到音樂再生的未來。



網路音樂

存取任何您喜歡的音樂，進行最佳聲音品質的播放，完全不需要離開您舒適的聆聽位置—N-05讓這個奢華的夢想成真了。享受DSD母帶音質訊源生動的音樂體驗，將大量的CD實體收藏轉換成數位資料庫，能夠簡易快速的存取。透過TIDAL創造您與音樂的全新邂逅，運用家庭網路環境，使您與音樂的關係更加緊密。除了家用音響器材，您僅需使用標準家用區域網路連接(搭配Wi-Fi無線路由器)與iPad，可儲存您全部的音樂資料的大容量NAS*器材，透過使用這些少許的裝置，您就能不需妥協地享有高品質音樂的舒適生活。

*NAS：網路儲存裝置。建議使用的伺服器軟體：MinimServer，NAS相容性的更新資訊，可以在我們的網站首頁找到。

相容各式不同的音樂訊源

徹底注入的high-end精選規範，確保N-05傳達超群的聲音品質，與2.8/5.6MHz DSD、192kHz/24-bit PCM以及其他格式(DSF, DSDIFF, FLAC, Apple Lossless, WAV, AIFF, MP3 and AAC)*相容，所有無損格式皆可使用無間隔播放功能，能享受完整live或歌劇錄音，在音樂的曲目之間沒有任何中斷。

*在USB DAC模式以及網路模式的降頻播放中，可進行384kHz/24-bit PCM 原生播放。

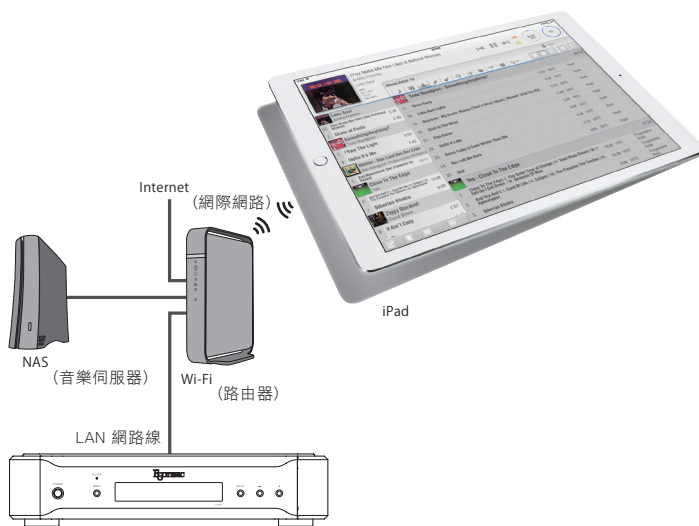

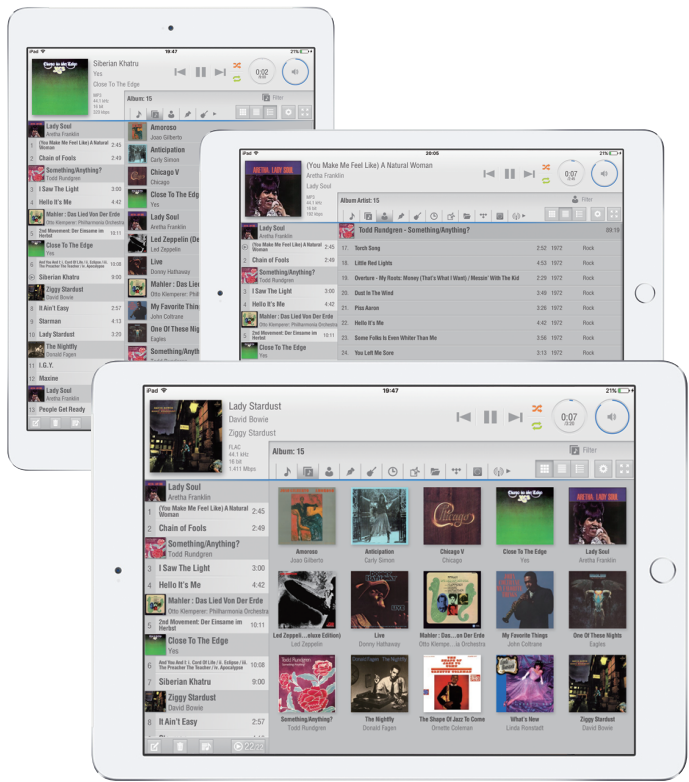

Esoteric Sound Stream

Esoteric Sound Stream為iPad的Apple iOS應用程式*，設計著重於聲音品質與簡便的網路播放操作，其基本的操作即是輕鬆地使用iPad選擇音樂曲目、建置個人化播放清單，即可播放所選擇的或是播放清單內容。所有螢幕上的主要操作功能、播放清單、音樂資料庫等，皆以能簡易瀏覽進行配置，甚至讓不熟悉應用程式的使用者，都可直覺地輕鬆進行操作。高精細度的應用程式亦符合高階及資深使用者的嚴格要求。

此應用程式傑出的搜尋與檢索性能的關鍵，就在於掌握標籤資訊的全面優勢。由於圖像擷取到應用程式中，您可立即瀏覽專輯封面，並可將音樂資料庫自由地進行分類，像是以藝人、錄音年份、作曲者及類別進行分類。使用標籤資訊甚至能讓不同格式、但名稱相同的音樂曲目在螢幕上輕易地進行辨識。

*iPhone與Adroid使用的應用程式目前進行開發中。

音樂伺服器功能

N-05亦可透過背板的USB插座連接大容量的儲存裝置，整合播放器與音樂資料庫，作為簡易的音樂伺服器。藉由作為次要音樂伺服器應用的能力，即使才剛開始使用NAS目錄結構的使用者亦可輕易地上手。



支援各種串流服務

預定跟各家串流服務供應商建立合作關係，一旦準備完成就會依序支援。



* 可用的服務可以隨時於官網獲取資訊，但目前限定可用區域，所以國內有些服務還沒開通。

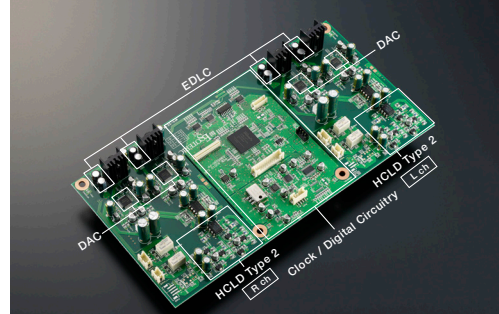

雙單聲道D/A轉換器

來自SACD播放器的雙單聲道D/A轉換器特色，Esoteric的D/A轉換器及類比電路在整體音質上贏得極高的榮譽。採用Asahi Kasei Microdevices AK4490晶片，四組轉換器以並聯與差動電路配置(8組輸出)具備卓越的線性與低失真，以驅動每個聲道達成優異的聲音品質。分離組件製作的雙單聲道配置提供了卓越的聲道分離度。

來自為Grandioso C1研發的技術，同樣應用於DAC的電源供應部分，並配備EDLC*超級電容。此穩壓電源供應器擁有每聲道500,000uF的總電容量，以得優異的低頻再現。

*EDLC=Electronic Double-Layer Capacitors

34-Bit D/A處理

N-05採用34-bit D/A演算法處理，將高解析度的34-bit PCM訊號轉換為類比。此34-bit編碼比起24-bit編碼在解析度上達到驚人的1,024倍細膩度。在數位的範圍，完全運用了處理器的高位元資料級數的優勢，將運算誤差最小化並提供忠實的類比轉換，傳達優異且高靈敏度的力量。

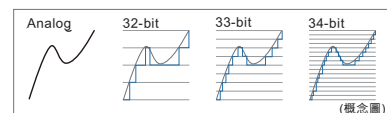

Esoteric-HCLD* Type2 緩衝放大器

N-05的Esoteric-HCLD Type 2緩衝放大器，是以highest-end的Grandioso C1前級的專業知識進行研發。具備優異的直通電流傳輸能力，以及強大的電流輸出。每聲道配置了兩組此緩衝放大電路，以差動配置驅動XLR輸出，且以並聯方式驅動RCA輸出。強大的驅動力確保所連接的器材能以令人屏息的真實度，重現訊源的所有動態範圍。

*HCLD=High Current Line Drive

強大的電源供應

強大的電源供應是充滿活力精確再生音樂的能量。N-05配備了高輸出電源供應電路，整合了強大、訂製設計的環形變壓器以及大型電容器陣列，提供每一級電路純淨與穩固的電源。



高準度VCXO時鐘

高精度的VCXO(壓控石英振盪器)提供高精確的參考時脈訊號給數位電路，N-05訂製設計的大型VCXO為與石英振盪器的領先製造商Nihon Dempa Kogyo (NDK)合作開發，特為高品質音響重播所設計。做為聲音品質的基石、此大型振盪元件實現了完美的中心準確度(出廠值±0.5ppm)以及極低的相位噪訊，確保優異的聲音播放品質。

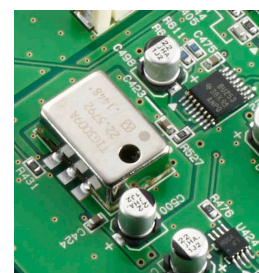

外部時脈同步功能

將N-05連接到外部的G-02主時脈產生器，讓內部數位電路之間更精準的同步，使得系統音質顯著的進步，N-05相容於44.1/88.2/176.4 kHz時脈以及10MHz和22MHz直接鏈結主時脈*。

*時脈產生器的主時脈訊號，是依D/A轉換器所使用的方式使用，越過其內建PLL電路，得到更直接、更高度準確的D/A轉換。



下方器材: G-02

多功能D/D轉換器

N-05配備了多樣化的D/D轉換器與數位濾波，除了播放原始PCM訊號取樣頻率2x、4x及8x升頻，亦使用專有演算法進行PCM與DSD的交叉格式轉換，皆可自由進行選擇。數位濾波(PCM及DSD)亦可隨喜好啟用或關閉。

多種數位輸入

N-05的數位輸入群包含USB (x1)、同軸(x1) &光纖(x1)，同軸與光纖輸入相容192kHz/24-bit PCM以及2.8MHz DSD(DoP)，USB埠支援非同步傳輸與2.8/5.6/11.2MHz DSD以及384kHz/32-bit PCM原生播放。

完整的噪音隔離

N-05 D/A轉換器後的類比電路透過隔離裝置與數位電路分離，確保噪音完全降低，以維類比聲音輸出的純淨度。

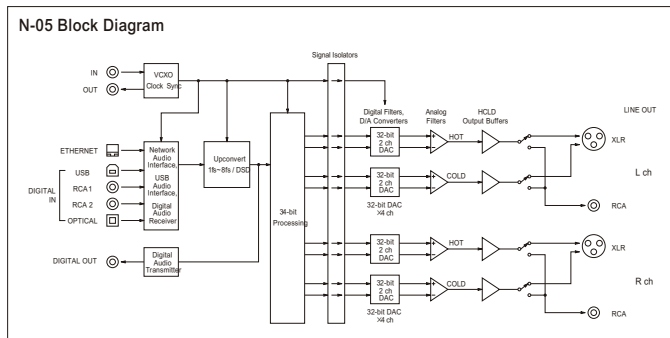

Specifications

數位音頻輸入

RCA端子.....	2對 (L /R)
輸入電平.....	0.5Vp-p
輸入阻抗.....	75 Ω
輸入訊號格式.....	32 - 192kHz
	16 - 24-bit
	線性 PCM (IEC 60958)
	DSD (DoP)
光纖數位端子.....	1
輸入電平.....	-24.0 ~ -14.5dBm (峰值)
輸入訊號格式.....	32 - 192kHz
	16 - 24-bit
	線性PCM (IEC 60958)
	DSD (DoP)
USB 插孔.....	1 (Type B)
輸入訊號格式.....	44.1 - 384kHz
	16 - 32-bit
	線性 PCM
	2.8/5.6/11.2MHz DSD
乙太網路插孔.....	1000BASE-T
輸入訊號格式.....	44.1 - 384kHz
	16 - 32-bit
	線性 PCM
	2.8/5.6MHz DSD

支援檔案格式

DSD Lossless.....	DSF, DSDIFF (DFF), DoP
PCM Lossless.....	FLAC, Apple Lossless (ALAC), WAV, AIFF
壓縮音樂檔案.....	MP3, AAC (m4a container)

USB儲存裝置插孔..... 建議使用FAT32; USB 2.0或更高規格

數位音頻輸出

RCA端子.....	1
輸出電平.....	0.5Vp-p (75Ω 負載)
輸出阻抗.....	75Ω
輸出訊號格式.....	44.1 - 192kHz
	16 - 24-bit
	線性 PCM (IEC 60958 格式)
	DSD (DoP格式)

時脈同步輸入

BNC 端子.....	1
輸入頻率 (±15 ppm).....	44.1, 48, 88.2, 96, 176.4, 192kHz
	10, 22.5792, 24.576MHz
輸入阻抗.....	75Ω
輸入電平.....	方波：等同 TTL電平 / 正弦波：0.5 to 1.0Vrms (50 - 75Ω)

時脈同步輸出

BNC 端子.....	1
輸出電平.....	等同 TTL電平 (75Ω)
輸出頻率.....	44.1, 88.2, 176.4, 48, 96, 192kHz / 22.5792, 24.576MHz
	等同輸入頻率(作為環繞輸出時)

類比音頻輸出

XLR 端子.....	1對 (L /R)
RCA 端子.....	1對 (L /R)
輸出阻抗.....	XLR: 20Ω / RCA: 20Ω
最大輸出電平 (1kHz, 10kΩ負載).....	XLR: 5.0Vrms / RCA: 2.5Vrms
頻率響應 (192kHz PCM).....	5Hz - 70kHz (-3dB)
訊噪比.....	117dB
失真.....	0.0007% (1 kHz)

一般

電源供應.....	AC 230V 50Hz, AC 120V 60Hz, AC 220V 60Hz
消耗功率.....	18W
尺寸 (W × H × D, 包含突出部分).....	445 x 107 x 356mm
重量.....	11kg

附件

電源線 × 1, 使用說明書 × 1, 保證卡 × 1

請注意：Esoteric產品在全世界國家或區域內均由特定代理商或經銷商行銷。「Esoteric」之「VRDS」與「VRDS-NEO」為TEAC公司之註冊商標。本型錄所有文字與圖像之版權皆為TEAC公司所有，不得以任何方式複製、改編。「SACD」為註冊商標，「i.LINK」與「i.LINK」標誌均為註冊商標。

PROUDLY MADE IN TOKYO

ESOTERIC

總代理：勝旗電器貿易有限公司

〒10367 台北市承德路三段277號10F TEL: (02)2597-4321 www.winkey-audio.com.tw

